

PERUZZO

PERUZZO

PERUZZO

PERUZZO

PERUZZO

PERUZZO

TB 100-C PRO

CIPPATORE / Ø 11 cm - 4,5"

CHIPPER / Ø 11 cm - 4,5"

HACHEUR / Ø 11 cm - 4,5"

HÄCKSLER / Ø 11 cm - 4,5"

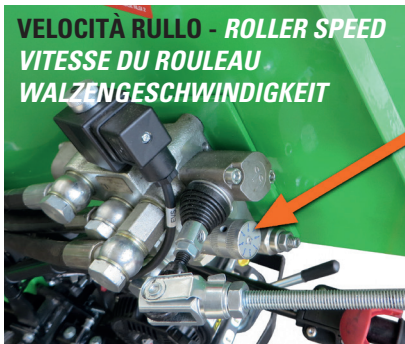
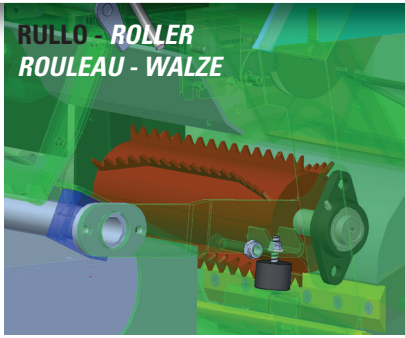

RULLO - ROLLER
ROULEAU - WALZE

VELOCITÀ RULLO - ROLLER SPEED
VITESSE DU ROULEAU
WALZENGESCHWINDIGKEIT



LEVA DI SBLOCCO
UNLOCKING LEVER
LEVIER DE DÉGAGEMENT
ENTRIEGELUNGSHEBEL



3 MARCE + RETROMARCIA
3 GEAR + REVERSE
3 VITESSES + MARCHÉ ARRIÈRE
3 GÄNGE + RÜCKWÄRTSGANG

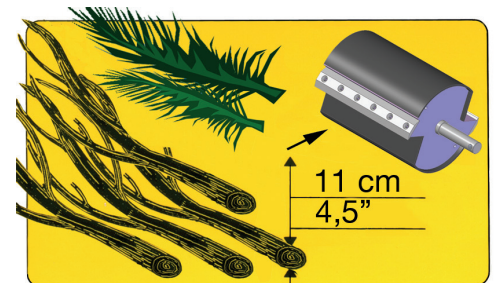

SISTEMA TAMBURO DI TAGLIO
DRUM CUTTING SYSTEM
SYSTÈME DE COUPE À TAMBOR
TROMMELSCHNEIDSYSYSTEM



CURVA DI SCARICO GIREVOLE A 360°
CON DEFLETTORE.
OUTLET CHUTE WITH ROTATION AT 360°
TUYÈRE D'ÉJECTION ORIENTABLE À 360°..
360° ROTIERENDE ENTLADUNGSKURVE
MIT ABWEISER.



SISTEMA NO-STRESS AUTOMATICO DI SERIE
NO-STRESS SYSTEM AS STANDARD
SYSTÈME AUTOMATIQUE NO STRESS.
AUTOMATISCHES NO-STRESS-SYSTEM

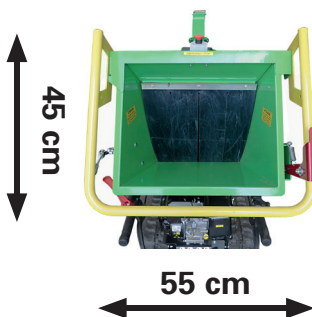

BOCCA DI ALIMENTAZIONE
FEEDING HOPPER
TRÉMIÉ D'ALIMENTATION
TRICHTER

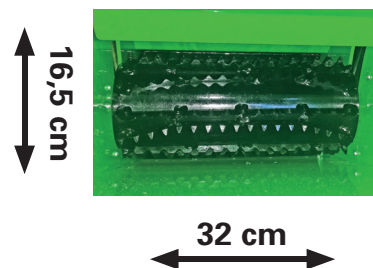

RULLO DI ALIMENTAZIONE
FEEDING ROLLER
ROULEAU D'ENTRAÎNEMENT
ANTRIEBSROLLE



Il TB 100-C PRO è un cippatore a tamburo con rullo di trascinamento idraulico, una macchina compatta per la cippatura di rami sino a 11 cm di diametro, performante su prodotti organici sia secchi che umidi. Destinato a utenti professionali, macchina con la più elevata produttività della sua categoria, rotore ampio dotato di due lame reversibili in acciaio di lunga durata. Grazie al design del rullo di trascinamento idraulico con denti ad alta aderenza sul materiale, trascinano facilmente, rami, ramoscelli e talee. La forza centrifuga creata dal rotore espelle il materiale tritato fine, proiettandolo fuori dallo scarico orientabile in altezza e gettandolo a circa 3/7 mt (a seconda del materiale) consentendo un facile caricamento in un contenitore o rimorchio. Le performance di taglio per rami fino a 11cm di diametro ad alta velocità con l'ausilio del sistema no-stress sono rese possibili con un motore bicilindrico dedicato solo per la triturazione e di 23HP di potenza. Le compatte dimensioni di ingombro (75 cm di larghezza) ne permettono l'uso anche in zone anguste o terrazzamenti e il carico in piccoli furgoni anche con l'ausilio di sole rampe. Il TB100-C PRO con i suoi cingoli ampi e robusti, azionati da un motore indipendente di 5HP affronta qualsiasi asperità del terreno e facilità di carico su rampe.



The TB 100-C PRO is a drum chipper with hydraulic feeding roller, a compact machine for chipping branches up to 11cm/4,33" in length diameter, performing on both dry and wet organic products. Intended for professional users, machine with the highest productivity of its class, wide rotor equipped with two long-lasting reversible steel blades. Thanks to the hydraulic feeding rollers design with high teeth grabbing design to material, they easily drag branches, twigs and cuttings. The centrifugal force created by the rotor expels the shredded fine material, ejecting it out from the output chute, drain and throwing it for about 3/7 meters (depending on the material) allowing an easy loading into a container or trailer. Cutting performance for branches up to 11cm/4,33" in diameter at high speed with the aid of no-stress system are made possible with a dedicated 23HP Petrol B&S engine only for shredding operation. The compact overall dimensions (75 cm wide) allow it to be used even in narrow areas or terraces and to be loaded in small vans. Even with the aid of ramps only. The TB100-C PRO with its large and robust tracks, driven by an independent 5HP motor, tackles any rough terrain and ease of loading on ramps.



La TB 100-C PRO est une broyeur à tambour avec rouleau d'entraînement hydraulique. Il s'agit d'une machine compacte pour déchiqeter des branches jusqu'à 11 cm de longueur diamètre, performant sur les produits organiques secs et humides. Destinée aux utilisateurs professionnels: il s'agit de la machine avec le plus grand rendement dans sa catégorie. Elle est équipée d'un rotor large avec deux lames réversibles en acier de longue durée. Grâce à la conception du rouleau d'entraînement hydraulique à dents ayant une forte adhérence sur le matériau, il entraîne facilement les branches, les brindilles et les boutures. La force centrifuge créée par le rotor expulse le matériel déchiqeté fin, en le projetant par la tuyère d'éjection, à environ 3/7 mètres (suivant le type de bois) en permettant le chargement dans un conteneur ou une remorque. La bonne performance de coupe de branches jusqu'à 11 cm de diamètre et le grand débit à l'aide du système No Stress sont rendus possibles grâce au moteur bicylindre dédié uniquement au broyage, d'une puissance de 23 CV. Les dimensions compactes hors-tout (75 cm de large) lui permettent d'être utilisé même dans des zones étroites ou des terrasses et d'être chargé dans de petits fourgons à l'aide de rampes uniquement. Le TB100-C PRO avec ses chenilles larges et robustes, entraînées par un moteur indépendant de 5 CV, s'attaque à tous terrain accidenté et permet un chargement sur les rampes très aisé.



Der TB 100-C PRO ist ein Trommelhäcksler mit hydraulischer Antriebsrolle, eine kompakte Maschine zum Zerkleinern von Ästen mit einem Durchmesser bis zu 11 cm, sowohl bei trockenem als auch bei nassen Bio-Produkten. Für professionelle Benutzer gedacht, Maschine mit der höchsten Produktivität der seine Kategorie, breiter Rotor mit zwei langlebigen reversiblen Stahlmessern ausgestattet. Dank des Designs der hydraulischen Antriebsrolle mit Zähnen mit hoher Haftung auf dem Material ziehen sie leicht, Äste, Zweige und Stecklinge. Die vom Rotor erzeugte Zentrifugalkraft stößt das zerkleinerte Material aus gut, ragt es aus dem höhenverstellbaren Abfluss heraus und wirft es auf ca. 3/7 Meter (je nach Material), was es einfach macht Laden in einen Container oder Anhänger. Schneidleistung für Äste bis 11 cm Durchmesser bei hoher Geschwindigkeit mit Hilfe des Systems Mit einem Zweizylinder-Motor, der nur zum Zerkleinern vorgesehen ist und eine Leistung von 23 PS bietet, wird kein Stress ermöglicht. Die kompakten Gesamtabmessungen (75 cm breit) ermöglichen den Einsatz auch in engen Bereichen oder Terrassen und in kleinen Lieferwagen auch nur mit Hilfe von Rampen. Der TB100-C PRO mit seinen großen und robusten Ketten, die von einem unabhängigen 5-PS-Motor angetrieben werden, ist für jeden geeignet Rauheit des Bodens und leichte Beladung der Rampen.

TB100-C PRO

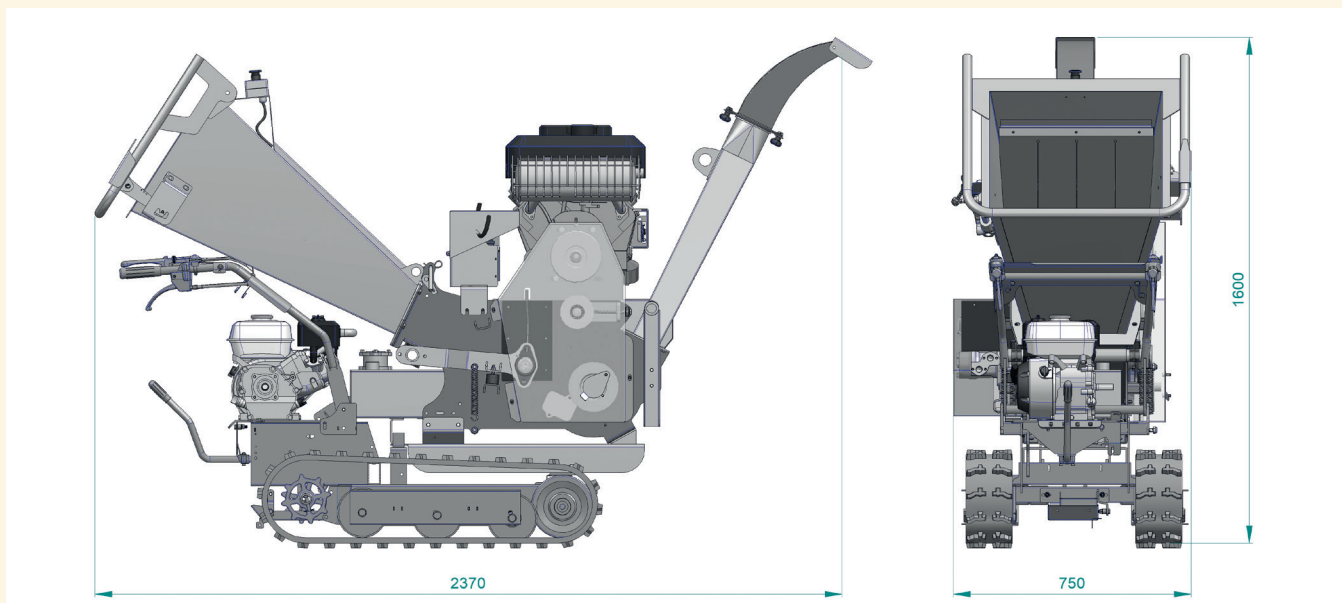
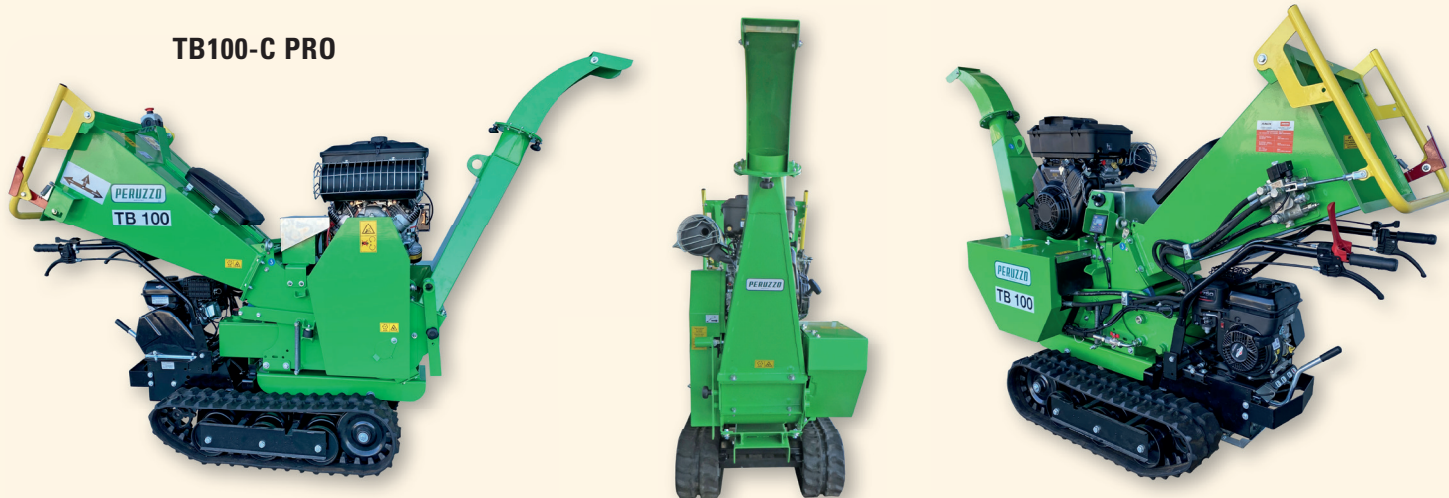

Modello Mod.	cm Ø	cm Ø MAX	Cippatore / Chipper B&S	Cingoli / Tracks B&S		Kg.	m³/h	C A B
TB 100 - C PRO	31 - 12,2	11 - 4,5"	HP:23-KW:17	HP:5-KW:3,5	2	505-1113	4 - 10	233 x 160 x 75

Le foto, i dati e le indicazioni si riferiscono alla macchina con allestimento standard e sono forniti a titolo indicativo e non impegnativo. Photos, data and technical specifications referred to the machine with standard equipment are given purely as indicative and are not binding.